

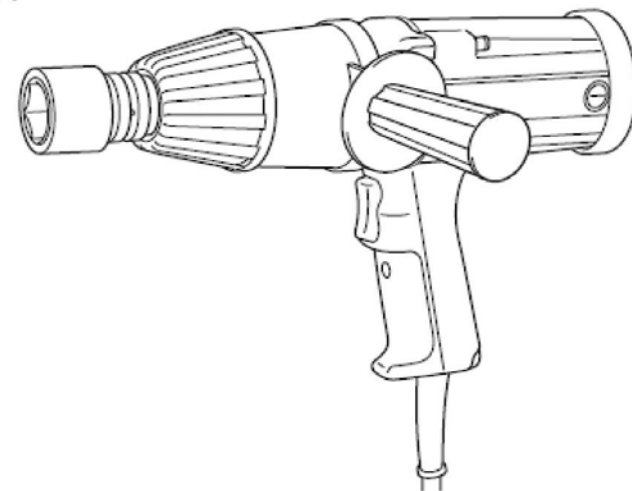

## Ударен гайковерт

Ръководство за експлоатация

6905B  
6906



Makita Corporation  
Anjo, Aichi Japan  
Made in Japan

883054A202

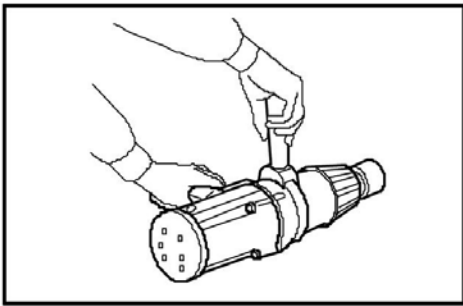

1

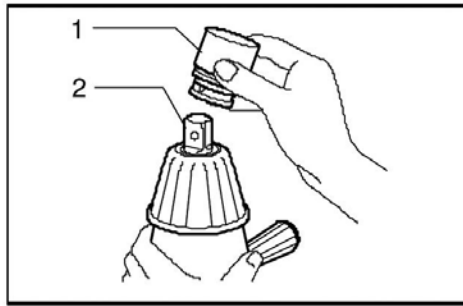

2

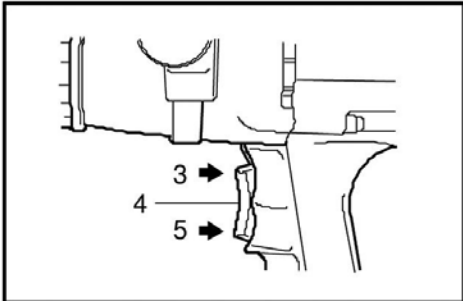

3

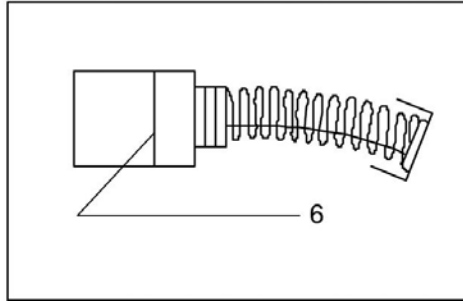

4

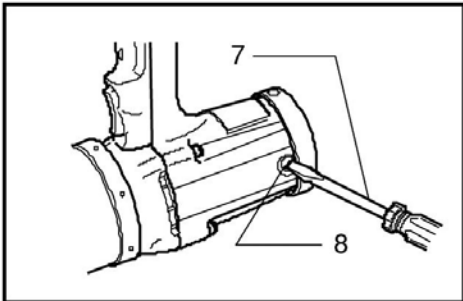

5

**Информация за излъчвания шум и вибрации за модел 6905B**

Оцененото като типично A-ниво възлиза на  
ниво на звуковото налягане: 95 dB(A)  
ниво по време на работа: 108 dB(A)  
- Носете шумозаглушители на ушите. -  
Претеглената ефективна стойност на  
ускорението възлиза на не повече от 5 м/с<sup>2</sup>.

**Информация за излъчвания шум и вибрации за модел 6906**

Оцененото като типично A-ниво възлиза на  
ниво на звуковото налягане: 94 dB(A)  
ниво по време на работа: 107 dB(A)  
- Носете антифони. -  
Претеглената ефективна стойност на  
ускорението възлиза на не повече от 3 м/с<sup>2</sup>.

**СЕ – ДЕКЛАРАЦИЯ ЗА СЪОТВЕТСТВИЕ**

Декларираме с пълна отговорност, че този продукт е произведен в съответствие със следните стандарти на нормативни документи: HD400, EN50144, EN55014, EN61000,

както и според изискванията на следните директиви: 73/23/ЕЕС, 89/336/ЕЕС и 98/37/ЕС.

Ясухико Канзаки **CE94**

Директор

**MAKITA INTERNATIONAL EUROPE LTD.**

Michigan Drive, Tongwell, Milton Keynes,  
Bucks MK15 8JD, ENGLAND

## ТЕХНИЧЕСКО ОБСЛУЖВАНЕ

### ВНИМАНИЕ:

Преди извършване на проби или дейности, свързани с техническото обслужване на машината, внимавайте винаги за това, машината да е изключена и захранването от мрежата да е прекъснато.

### Смяна на четките (Фиг. 4 и 5)

Сменете четките, когато те са се износили до границата на износване. Сменете двете четки едновременно. Използвайте само оригинални идентични четки.

За да се гарантира сигурността и надеждността на този инструмент, е препоръчително ремонтът, техническото обслужване и настройките му да се извършват от Макита сервизни центрове.

### Символи

За машината са използвани следните символи. Преди употреба се запознайте непременно с тяхното значение.



Прочетете ръководството за експлоатация



Двойна изолация

1 Накрайник (камък – разг.)	4 Реверсивен превключвател	7 Отвертка
2 Четиристенна пета	5 Въртене надясно	8 Капачка на четкодържача
3 Въртене наляво	6 Граница на износване	

**ТЕХНИЧЕСКИ ХАРАКТЕРИСТИКИ**

МОДЕЛ	6905B	6906
Функционални възможности		
Размер на болта	12 мм – 20 мм	16 мм – 22 мм
Четиристенен водач	12.7 мм	19 мм
Брой удари на минута	2,000	1,600
Обороти на празен ход (мин-1)	1,700	1,700
Затегателен въртящ момент	3,000 кг*см	6,000 кг*см
Обща дължина	270 мм	327 мм
Нето тегло	2.7 кг	5.0 кг

- Във връзка с развитието и техническия прогрес си запазваме правото за технически изменения без предварително предупреждение.
- Указание: Техническите данни за отделните страни могат да се различават.

**Включване към мрежата**

Електроинструментът трябва да се включва само към мрежа с напрежение, каквото е указано върху табелката му. Той работи само при монофазно променливо напрежение. В съответствие с европейските стандарти, инструментът има двойна изолация и може да работи и при включване в контакт без заземяване.

**ИНСТРУКЦИИ ЗА БЕЗОПАСНОСТ**

**Внимание:** При използване на електрически инструменти, с оглед предотвратяване на нараняване, токов удар и предизвикване на пожари, трябва да се спазват следните мерки за безопасност. Прочетете тези инструкции преди употреба на електроинструмента и ги спазвайте по време на работа.

**За безопасна работа:**

- 1. Поддържайте работното си място подредено**  
Безпорядъкът на работното място е предпоставка за трудови злополуки.
- 2. Съобразявайте се с условията на работното място**  
Не излагайте инструментите си на дъжд. Не ги използвайте на влажни или мокри места. Работното място трябва да бъде добре осветено. Не използвайте електроинструментите в близост до лесно запалими течности и газове.

- 3. Предпазвайте се от токов удар**  
Избягвайте съприкосновения на тялото със заземителни елементи и детайли, например тръби, радиатори, хладилници и др.
- 4. Не допускайте деца в опасна близост с електроинструментите**  
Не допускайте други лица да се докосват до електроинструментите ви или до захранващия му кабел. Дръжте ги на разстояние от зоната на работа.
- 5. Съхранявайте вашите инструменти на сигурно място**  
Неизползваните в момента инструменти трябва да се съхраняват в сухи, заключени помещения, където не могат да бъдат достигнати от деца.
- 6. Не претоварвайте електроинструментите си**  
Ще работите по-качествено и сигурно в указания от производителя обхват.
- 7. Използвайте правилния консуматив**  
Не използвайте по-малки крайници и инструменти за тежки работи. Не използвайте електроинструмента за неспецифични дейности, за които не е предназначен, например не използвайте ръчен циркуляр за събаряне на дървета или рязане на клонове.
- 8. Носете подходящо работно облекло**  
Не носете широки дрехи или украшения. Те могат да бъдат захванати от движещите се части на машината. При работа на открито се препоръчва носенето на гумени ръкавици и обувки със стабилен грайфер.
- 9. Носете предпазни очила и антифони**  
Използвайте дихателна маска, при дейности предизвикващи отделяне на прах и частици.

**Експлоатация**

Правилният затегателен въртящ момент може да е различен в зависимост от вида или размера на болта. Зависимостта между затегателния въртящ момент и времето за затягане е показана на фигурата по-долу.

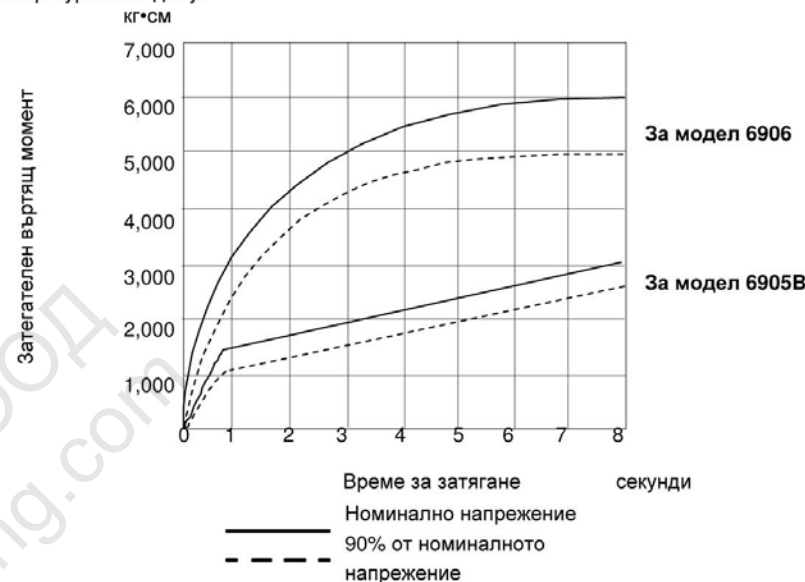

Дръжте инструмента здраво и фиксирайте крайника върху болта или гайката. Включете инструмента и затягайте в продължение на правилното време за затягане.

**ЗАБЕЛЕЖКА:**

- Дръжте инструмента фиксиран перпендикулярно на болта или гайката, без да прилагате излишен натиск върху инструмента.
- Излишният затегателен въртящ момент може да повреди болта или гайката.

Затегателният въртящ момент е подложен на въздействието на широк кръг от фактори, включително следните. След затягане винаги проверявайте затегателния въртящ момент с гаечен ключ с ограничение за въртящ момент.

- 1. Накрайник:**
  - Използването на крайници с неправилен размер може да доведе до намаляване на затегателния въртящ момент.
  - Използването на износен крайник (с износен шестограмен или квадратен край) ще причини намаляване на затегателния въртящ момент.
- 2. Болт:**
  - Дори ако коефициентът на затегателния въртящ момент и класа на болта са еднакви, правилният затегателен

въртящ момент може да се различава в зависимост от диаметъра на болта.

- Дори ако диаметрите на болтовете са еднакви, правилният затегателен въртящ момент може да се различава в зависимост от коефициента на затегателния въртящ момент, класа и дължината на болта.
- 3. Използването на универсална връзка или удължител намалява затегателната сила на ударния гаекверт.** Може да компенсирате това със затягане по-продължително време.
  - 4. Затягането се влияе от начина, по който държите инструмента или от типа на материалите, които се затягат.**

## 22. Ремонтни дейности само от квалифициран техник

Този инструмент отговаря на съответните разпоредби по безопасност на труда. Допуска се извършването на ремонтни дейности само от квалифицирани специалисти, в противен случай с работещия могат да възникнат трудови злополуки.

### ДОПЪЛНИТЕЛНИ ПРАВИЛА ЗА БЕЗОПАСНОСТ ПРИ УПОТРЕБА НА ИНСТРУМЕНТА

1. Носете антифони.
2. Преди да монтирате накрайника, го проверете внимателно за износване, пукнатини или повреда.
3. Дръжте машината винаги здраво с двете си ръце.
4. Осигурете си стабилно и устойчиво положение и пазете във всеки един момент равновесие. При работа с машината на високо разположено място се убедете, че под вас няма други лица.
5. Правилният въртящ момент може да се различава в зависимост от вида или размера на болта. Проверете момента с гаечен ключ с ограничение на въртящия момент.

### СЪХРАНЕНЕТЕ ТЕЗИ ПРАВИЛА.

## ИНСТРУКЦИИ ЗА ЕКСПЛОАТАЦИЯ

### Начин за правилно хващане на машината

Дръжте машината здраво с едната ръка за дръжката ѝ, а с другата – за страничната ръкохватка, докато работите с нея.

### Избор на правилния накрайник

Винаги използвайте точния размер накрайник за болтове и гайки. Използването на неправилния размер накрайник ще доведе до неточен и непостоянен въртящ момент и/или повреда на болта или гайката.

### Монтаж на страничната ръкохватка (Фиг. 1)

#### Само за модел 6906

Поставете страничната ръкохватка в улея в средата на корпуса на машината и я затегнете здраво.

### Монтиране на накрайник (Фиг. 2)

Като изберете накрайник с правилния размер, моля, въведете го в четиристенната пета така, че да се фиксира здраво.

### Включване на машината (Фиг. 3)

#### ВНИМАНИЕ:

- Преди включване на машината в мрежата винаги проверявайте дали пусковият ключ функционира правилно и при отпускане се връща в положение изключено "OFF".
- Не сменяйте посоката на въртене преди окончателното спиране на машината. В противен случай може да повредите машината.

Превключвателят е реверсивен и осигурява въртене както надясно, така и наляво. За включване на машината натиснете долната част на превключвателя за въртене надясно, а горната част е за въртене наляво. За да изключите машината, отпуснете превключвателя.

## 10. Включете установка за засмукване на прах

Ако инструментите са предвидени за включване към прахозасмукваща и събираща установка се погрижете те да бъдат присъединени и коректно използвани.

## 11. Не повреждайте захранващия кабел

Не носете електроинструмента за кабела. Не изключвайте щепсела от захранващата мрежа като дърпате кабела. Пазете кабела от омасляване, допир с нагорещени предмети или остри ръбове.

## 12. Застопорявайте обработваното изделие

Използвайте менгеме или друго застопоряващо устройство за закрепване на изделието. Така то ще бъде захванато по-здраво, отколкото ако го държите с ръка, а вие ще можете да обслужвате машината и с две ръце.

## 13. Не работете извън обхвата, в който сте в стабилно положение

Избягвайте неестествени положения на тялото. Постоянно поддържайте стабилно положение и пазете във всеки момент равновесие.

## 14. Отнасяйте се грижливо към вашите инструменти

Поддържайте работните инструменти остри и чисти, за да работите качествено и безопасно. Следвайте предписанията за смяна на инструмента. Периодично проверявайте щепсела и захранващия кабел и предоставяйте смяната му при нужда от оторизиран специалист. Проверявайте редовно ползваните удължители и подменяйте повредените-те. Пазете дръжките на инструмента сухи, предпазвайте ги от омасляване.

## 15. Изключвайте щепсела от захранващата мрежа

Изключвайте щепсела от захранващата мрежа, когато по-продължително време не използвате машината, при техническо обслужване или смяна на работния инструмент, например трионче, свредло и др.

## 16. Изваждайте от електроинструмента спомагателните инструменти

Винаги преди включване проверявайте дали сте отстранили регулиращите и затягащите ключове.

## 17. Предпазвайте включване на машината по невнимание

Не носете включени в захранващата мрежа инструменти с пръст поставен върху пусковия ключ. Уверете се, че при включване на щепсела в мрежата пусковият ключ е в положение "изключено".

## 18. Удължители при работа на открито

При работа на открито използвайте само предназначени за целта и съответно обозначени удължители.

## 19. Бъдете винаги внимателни

Наблюдавайте работата си. Постъпвайте разумно. Не работете с електроинструменти, когато сте разконцентрирани.

## 20. Проверявайте машината си за повреди

Преди употреба проверете грижливо дали предпазните съоръжения на машината и другите части могат да работят изрядно съгласно предписанията на производителя. Проверете дали движещите се части функционират правилно, дали не са закленили или са се повредили. Всички детайли трябва да са монтирани правилно и да отговарят на функционалното си предназначение, за да осигурят безупречната и безопасна работа на машината. Повредените предпазни съоръжения и части трябва да бъдат ремонтирани или сменени от специалист в оторизиран от производителя сервис, ако в ръководството за експлоатация не е указано друго. Повредените пускови ключове трябва да бъдат заменени в оторизиран сервис. Не използвайте електроинструменти, при които пусковият ключ не може да бъде включен или изключен.

## 21. Внимание!

За вашата безопасност, използвайте само приспособления и допълнителни принадлежности, които са указани в ръководството за експлоатация или се препоръчват и предлагат от производителя. Употребата на различни от препоръчаните в ръководството за експлоатация или в каталога на производителя работни инструменти и допълнителни принадлежности увеличава вероятността да претърпите злополука.